

# Sistemas de Bombeamento

## **Lista de Exercícios - Cavitação**

## EXERCÍCIOS DE CAVITAÇÃO

[1] Um fabricante fornece um NPSH da bomba igual a 6,1m. Água é bombeada desde um reservatório com uma vazão de 2556m<sup>3</sup>/h. O nível do reservatório de aspiração esta a 1,83m abaixo da bomba. A pressão atmosférica é igual a 101,32kPa a temperatura da água é de 4°C. Se a perda de carga total na aspiração é igual a 1,22m, verifique se a bomba entra em cavitação nas condições acima.

**Resp.: Não ocorre cavitação.**

[2] Uma bomba apresenta um fator de Thoma igual a 0,10 bombeando água a uma altura manométrica de 137,2m. A pressão barométrica é igual a 99,25kPa e a pressão de vapor é igual a 4,13kPa. Considere que a perda de carga na aspiração é de 1,83m. Determine a altura de aspiração máxima permitida para não ocorrer cavitação.

**Resp.:  $h_{aMax} = -5,86m$ .**

[3] Uma bomba trabalha com água a 60°C com uma vazão de 30 m<sup>3</sup>/min e uma altura manométrica igual a 76m. A pressão barométrica é igual a 95kPa. Determine a leitura do instrumento (vacuômetro ou manômetro) na entrada da bomba quando a cavitação inicia. Considere o diâmetro da tubulação igual a 650mm. Utilize um fator de Thoma igual a 0,085.

**Resp.:  $p_{Ivac} = 13,836kPa$ .**

[4] No projeto de uma bomba se tem os seguintes parâmetros: Pressão atmosférica igual a 0,97bar, pressão de vapor igual a 0,017bar. Perda de carga na tubulação de aspiração 0,25m, vazão máxima 400l/s e rotação igual a 1450 rpm. Determinar o NPSH requerido pela bomba e a altura máxima de aspiração para não ocorrer cavitação. Considere a velocidade específica de aspiração igual a 157 rpm.

**Resp.:  $h_{aMax} = -0,946m$ .**

[5] Determinar o diâmetro mínimo para que não ocorra cavitação numa tubulação de aspiração de uma bomba com NPSH igual a 2,0m. A bomba trabalha com água a 75°C. A tubulação apresenta um comprimento equivalente igual a 85m incluindo a perda de carga dos acessórios. O fator de atrito da tubulação é igual a 0,056. O nível do líquido no reservatório de aspiração (aberto à atmosfera) está 2,5m abaixo do eixo da bomba. A vazão é igual a 45m<sup>3</sup>/h.

**Resp.:  $D_{min} = 124mm$ .**

[6] Água a 38°C ( $\rho = 993,15kg/m^3$  e  $p_{vap} = 6,5kPa$ ) é bombeada a uma altura manométrica de 43,3m num local com pressão barométrica igual a 98,60kPa. Na entrada da bomba a pressão indicada pelo vacuômetro é igual a 381mmHg e a velocidade igual a 4,0m/s. Determine o NPSH disponível pelo sistema e o fator de Thoma quando ocorre cavitação. Obs.: Densidade do mercúrio 13,6.

**Resp.:  $NPSH_{disp} = 5,05m$ ;  $\sigma = 0,117$ .**

[7] Uma bomba deve alimentar 30m<sup>3</sup>/h de água a 25°C ( $\rho = 997,10kg/m^3$  e  $p_{vap} = 3,17kPa$ ) para um reservatório aberto para a atmosfera ( $p_{atm} = 101,32kPa$ ), situado 9,5m acima do eixo da bomba, a partir de um reservatório de aspiração, também aberto para a atmosfera e situado a 2,0m abaixo do eixo da bomba. A tubulação de aspiração é de aço carbono com costura de diâmetro  $D=60mm$  e comprimento de 10m. A tubulação

de recalque também é de aço com diâmetro  $D=50\text{mm}$  e com comprimento de tubulação de  $16\text{m}$ . A perda de carga na tubulação de aspiração é igual a  $3,0\text{m}$  e a perda de carga no recalque igual a  $10,0\text{m}$ . Determinar o NPSH disponível e o NPSH requerido pela bomba considerando que sua rotação específica característica é igual a  $30\text{rpm}$ .

**Resp.:  $\text{NPSH}_{\text{disp}} = 5,04\text{m}$ ;  $\text{NPSH}_{\text{req}} = 2,52\text{m}$ .**

[8] Uma bomba projetada para trabalhar a  $27\text{l/s}$  e  $3000\text{rpm}$  encontra-se trabalhando no seu ponto de projeto aspirando água a  $15^\circ\text{C}$  ( $\rho = 999,10\text{kg/m}^3$  e  $p_{\text{vap}} = 1,707\text{kPa}$ ) de um reservatório a pressão atmosférica igual a  $98,1\text{kPa}$ . O instrumento na admissão da bomba acusa uma pressão manométrica de  $-9,81\text{kPa}$  e o manômetro na descarga  $29,43\text{kPa}$ . A bomba tem seu eixo situado a  $0,7\text{m}$  acima do nível do líquido do reservatório de aspiração. Considere desprezível a energia cinética pela velocidade na entrada da bomba. Verifique se há bomba entra em cavitação.

**Resp.: Não ocorre cavitação.**

[9] Uma bomba com água com  $T=10^\circ\text{C}$  ( $\rho = 1000\text{kg/m}^3$  e  $p_{\text{vap}} = 1,227\text{kPa}$ ) com reservatórios abertos ( $p_{\text{atm}} = 98,1\text{kPa}$ ) e rotação de  $3500\text{rpm}$ . A leitura do manômetro é igual a  $360\text{kPa}$  e a leitura do vacuômetro igual a  $-40\text{kPa}$ . A velocidade na aspiração da bomba é igual a  $4,0\text{m/s}$  e vazão de  $8,0\text{l/s}$ . A altura estática de aspiração é igual a  $1,0\text{m}$  e o torque no eixo da bomba é igual a  $14\text{Nm}$ . Obs. Os manômetros encontram-se nivelados e em pontos onde a tubulação apresenta igual diâmetro. Determinar o NPSH disponível pelo sistema e NPSH requerido pela bomba, verificando se a bomba entra em cavitação. Calcule também o rendimento global da bomba e a perda de carga na tubulação de aspiração.

**Resp.:  $\text{NPSH}_{\text{disp}} = 6,62\text{m}$ ;  $\text{NPSH}_{\text{req}} = 2,34\text{m}$ ; Não ocorre cavitação;  $\eta = 62,3\%$ ;  $h_{\text{L,a}} = 2,26\text{m}$ .**

[10] Uma bomba de 7 estágios trabalha nas condições de projeto com uma vazão de  $702\text{m}^3/\text{h}$  e altura manométrica igual a  $210\text{m}$  e rotação de  $1185\text{rpm}$ . Água a  $80^\circ\text{C}$  ( $\rho = 972\text{kg/m}^3$  e  $p_{\text{vap}} = 47,35\text{kPa}$ ) é aspirada num reservatório a pressão atmosférica e a nível do mar ( $p_{\text{atm}} = 101,32\text{kPa}$ ). A velocidade na tubulação de aspiração é igual a  $4,0\text{m/s}$  sendo a perda de carga na tubulação igual a  $1,35\text{m}$ . Determinar a altura de aspiração limite para que não ocorra cavitação. Trata-se de um sistema normal ou com bomba afogada?

**Resp.:  $h_{\text{aMax}} = -0,34\text{m}$ ; Bomba afogada.**

[1] Um fabricante fornece um NPSH da bomba igual a 6,1m. Água é bombeada desde um reservatório com uma vazão de 2556m<sup>3</sup>/h. O nível do reservatório de aspiração esta a 1,83m abaixo da bomba. A pressão atmosférica é igual a 101,32kPa a temperatura da água é de 4°C. Se a perda de carga total na aspiração é igual a 1,22m, verifique se a bomba entra em cavitação nas condições acima.

Dados:

$$NPSH_{req} = 6,1m$$

$$Q = 2556m^3 / h$$

$$h_a = 1,83m$$

$$p_{atm} = 101,32kPa$$

$$h_{La} = 1,22m$$

$$NPSH_{Disp} > NPSH_{Req} \text{ ou } NPSH_{Disp} > NPSH_{Req} ?$$

Para a temperatura de 4°C:

$$\rho = 999,5kg / m^3$$

$$p_{vap} = 0,886kPa$$

$$H_{atm} = \frac{p_{atm}}{\rho g} = \frac{101,32 \times 1000}{999,5 \times 9,81} = 10,33m$$

$$h_{vap} = \frac{p_{vap}}{\rho g} = \frac{0,886 \times 1000}{999,5 \times 9,81} = 0,09m$$

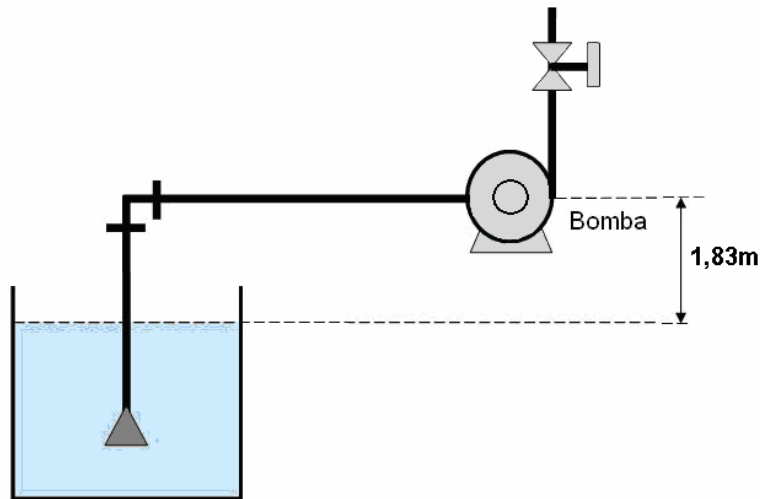

Para não ocorrer cavitação  $NPSH_{Disp} > NPSH_{Req}$

Como o reservatório esta por baixo da bomba:

$$NPSH_{Disp} = H_{atm} - h_a - h_{La} - h_{vap}$$

$$NPSH_{Disp} = 10,33 - 1,83 - 1,22 - 0,09$$

$$NPSH_{Disp} = 7,19m$$

Como  $NPSH_{Disp} > NPSH_{Req}$  não ocorrerá cavitação.

[2] Uma bomba apresenta um fator de Thoma igual a 0,10 bombeando água a uma altura manométrica de 137,2m. A pressão barométrica é igual a 99,25kPa e a pressão de vapor é igual a 4,13kPa. Considere que a perda de carga na aspiração é de 1,83m. Determine a altura de aspiração máxima permitida para não ocorrer cavitação.

Dados:

$$p_{atm} = 99,25kPa$$

$$\sigma = 0,10$$

$$p_{vap} = 4,13kPa$$

$$H_{man} = 137,2m$$

$$h_{La} = 1,83m$$

$$H_{atm} = \frac{p_{atm}}{\rho g} = \frac{99,25 \times 1000}{1000 \times 9,81} = 10,11m$$

$$h_{aMax} = ?$$

$$h_{vap} = \frac{p_{vap}}{\rho g} = \frac{4,13 \times 1000}{1000 \times 9,81} = 0,421m$$

$$NPSH_{Req} = \sigma H_{man}$$

Considerando uma bomba em condições normais de operação com reservatório de aspiração por baixo da bomba:

$$h_a < H_{atm} - (h_{La} + h_{vap} + NPSH_{req})$$

$$h_a < 10,11 - (1,83 + 0,421 + 0,1 \times 137,16)$$

$$h_a < 10,11 - 15,97$$

$$h_a < -5,86m$$

Como o resultado é um valor negativo, implica que a bomba deve ser instalada afogada, isto é, com o reservatório de aspiração por cima da bomba.

A superfície livre do reservatório de aspiração deve estar a mais que 5,86m por cima da bomba.

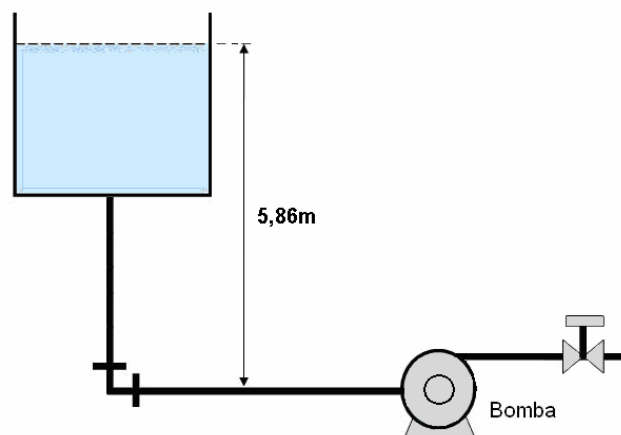

[3] Uma bomba trabalha com água a  $60^{\circ}\text{C}$  com uma vazão de  $30\text{ m}^3/\text{min}$  e uma altura manométrica igual a  $76\text{m}$ . A pressão barométrica é igual a  $95\text{kPa}$ . Determine a leitura do instrumento na entrada da bomba quando a cavitação inicia. Considere o diâmetro da tubulação igual a  $650\text{mm}$ . Utilize um fator de Thoma igual a  $0,085$ .

Dados:

$$H_{man} = 76\text{m}$$

$$Q = 30\text{m}^3 / \text{min}$$

$$D = 650\text{mm}$$

$$\sigma = 0,085$$

$$p_1 = ?$$

Para a temperatura de  $60^{\circ}\text{C}$ :

$$\rho = 983,2\text{kg} / \text{m}^3$$

$$p_{atm} = 95\text{kPa}$$

$$p_{vap} = 20\text{kPa}$$

$$H_{atm} = \frac{p_{atm}}{\rho g} = \frac{95 \times 1000}{983,2 \times 9,81} = 9,85\text{m}$$

$$h_{vap} = \frac{p_{vap}}{\rho g} = \frac{20 \times 1000}{983,2 \times 9,81} = 2,07\text{m}$$

O NPSH disponível e dado por:

$$NPSH_{Disp} = \frac{p_1}{\rho g} + \frac{V_1^2}{2g} - h_{vap}$$

$$p_1 = \rho g \left( NPSH_{Disp} - \frac{V_1^2}{2g} + h_{vap} \right)$$

Com Q e D determina-se a velocidade média:

$$V_1 = \frac{Q}{A} = \frac{4Q}{\pi D^2} = \frac{30}{60} \times \frac{4}{0,65^2 \times \pi} = 1,5\text{m} / \text{s}$$

Quando inicia a cavitação  $NPSH_{Disp} = NPSH_{Req}$ .

$$p_1 = 983,2 \times 9,81 \left( 0,085 \times 76 - \frac{1,5^2}{2 \times 9,81} + 2,07 \right)$$

$$p_1 = 983,2 \times 9,81 (6,46 - 0,115 + 2,07)$$

$$p_1 = 983,2 \times 9,81 (8,415)$$

$$p_1 = 81,164\text{kPa} \text{ Pressão absoluta.}$$

$$p_{Vac} = 95 - 81,07 = 13,836\text{kPa}$$

Como a pressão é baixo a pressão atmosférica  $p_{Vac} < p_{Atm}$ , implica que a pressão deve ser medida por um vacuômetro.

[4] No projeto de uma bomba se tem os seguintes parâmetros: Pressão atmosférica igual a 0,97 bar, pressão de vapor igual a 0,017 bar. Perda de carga na tubulação de aspiração 0,25m, vazão máxima 400l/s e rotação igual a 1450 rpm. Determinar o NPSH requerido pela bomba e a altura máxima de aspiração para não ocorrer cavitação. Considere a velocidade específica de aspiração igual a 157 rpm.

Dados:

$$p_{atm} = 0,95 \text{ Bar} \equiv 10 \text{ m}$$

$$p_{vap} = 0,017 \text{ Bar} \equiv 0,176 \text{ m}$$

$$h_{La} = 0,25 \text{ m}$$

$$Q = 400 \text{ l/s}$$

$$n = 1450 \text{ rpm}$$

$$S = 157 \text{ rpm}$$

$$NPSH_{Req} = ?$$

$$h_{aMax} = ?$$

Como não é conhecida a informação da bomba:

$$S = \frac{n\sqrt{Q}}{(NPSH_{Req})^{3/4}}$$

$$\frac{n\sqrt{Q}}{(NPSH_{Req})^{3/4}} > 157$$

$$NPSH_{Req} \leq \left( \frac{n\sqrt{Q}}{157} \right)^{4/3}$$

$$NPSH_{Req} \leq \left( \frac{1450\sqrt{400/1000}}{157} \right)^{4/3} \leq 10,52 \text{ m}$$

Escolhemos:  $NPSH_{Req} = 10 \text{ m}$

$$h_a < H_{atm} - (h_{La} + h_{vap} + NPSH_{req})$$

$$h_a = 10 - (0,25 + 0,176 + 10,52)$$

$$h_a \leq -0,946 \text{ m (Afogada)}$$

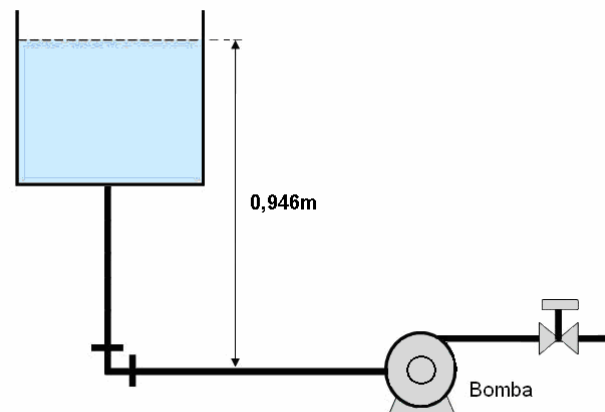

Como o resultado é um valor negativo, implica que a bomba deve ser instalada afogada, isto é, com o reservatório de aspiração por cima da bomba.

A superfície livre do reservatório de aspiração deve estar a mais que 0,946m por cima da bomba.

[5] Determinar o diâmetro mínimo para que não ocorra cavitação numa tubulação de aspiração de uma bomba com NPSH igual a 2,0m. A bomba trabalha com água a 75°C. A tubulação apresenta um comprimento equivalente igual a 85m incluindo a perda de carga dos acessórios. O fator de atrito da tubulação é igual a 0,056. O nível do líquido no reservatório de aspiração (aberto à atmosfera) está 2,5m abaixo do eixo da bomba. A vazão é igual a 45m<sup>3</sup>/h.

Dados:

$$NPSH_{Req} = 2,0m$$

$$L_{eq} = 85m$$

$$h_a = 2,5m$$

$$Q = 45m^3/h$$

$$D_{min} = ?$$

$$h_{La} = f \frac{L_{eq}}{D} \frac{V^2}{2g}$$

$$h_a < H_{atm} - (h_{La} + h_{vap} + NPSH_{req})$$

Utilizando o limite em que  $NPSH_{Disp} = NPSH_{Req}$ :

$$h_{La} < H_{atm} - (h_a + h_{vap} + NPSH_{Disp})$$

$$h_{La} < 10,59 - (2,5 + 4,03 + 2,0)$$

$$h_{La} < 2,06m$$

Igualando com a definição de perda de carga:

$$h_{La} = f \frac{L_{eq}}{D} \frac{V^2}{2g} = f \frac{L_{eq}}{D} \frac{Q^2}{2gA^2} = f \frac{L_{eq}}{D^5} \frac{16Q^2}{2g\pi^2}$$

$$h_{La} = f \frac{L_{eq}}{D^5} \frac{16Q^2}{2g\pi^2}$$

$$D_{min} = \left( f \frac{L_{eq}}{h_{La}} \frac{16Q^2}{2g\pi^2} \right)^{1/5} = \left( 0,056 \frac{85}{2,06} \frac{16(0,0125)^2}{2 \times 9,81 \pi^2} \right)^{1/5} = 124mm$$

Para a temperatura de 75°C:

$$\rho = 974,9kg/m^3$$

$$p_{atm} = 101,32kPa$$

$$p_{vap} = 38,563kPa$$

$$H_{atm} = \frac{p_{atm}}{\rho g} = \frac{101,32 \times 1000}{974,9 \times 9,81} = 10,59m$$

$$h_{vap} = \frac{p_{vap}}{\rho g} = \frac{(38,563) \times 1000}{974,9 \times 9,81} = 4,03m$$



[6] Água a  $38^{\circ}\text{C}$  ( $\rho = 993,15\text{kg}/\text{m}^3$  e  $p_{\text{vap}} = 6,5\text{kPa}$ ) é bombeada a uma altura manométrica de 43,3m num local com pressão barométrica igual a 98,60kPa. Na entrada da bomba a pressão indicada pelo vacuômetro é igual a 381mmHg e a velocidade igual a 4,0m/s. Determine o NPSH disponível pelo sistema e o fator de Thoma quando ocorre cavitação. Obs.: Densidade do mercúrio 13,6.

Dados:

$$H_{\text{man}} = 43,3\text{m}$$

$$H_{\text{lvac}} = 381\text{mmHg}$$

$$d_{\text{merc}} = 13,6$$

$$V_a = 4,0\text{m}/\text{s}$$

$$NPSH_{\text{disp}} = ?$$

$$\sigma = ?$$

$$p_{\text{lvac}} = \frac{381 \times 13,6 \times 1000 \times 9,81}{1000} = 50,83\text{kPa}$$

$$p_{\text{1,Abs}} = 98,60 - 50,83 = 47,77\text{kPa}$$

Para a temperatura de  $38^{\circ}\text{C}$ :

$$\rho = 993,15\text{kg}/\text{m}^3$$

$$p_{\text{atm}} = 98,60\text{kPa}$$

$$p_{\text{vap}} = 6,5\text{kPa}$$

$$H_{\text{atm}} = \frac{p_{\text{atm}}}{\rho g} = \frac{98,60 \times 1000}{993,15 \times 9,81} = 10,12\text{m}$$

$$h_{\text{vap}} = \frac{p_{\text{vap}}}{\rho g} = \frac{6,5 \times 1000}{993,15 \times 9,81} = 0,67\text{m}$$

Como o reservatório esta por baixo da bomba:

$$NPSH_{\text{Disp}} = H_{\text{atm}} - h_a - h_{L_a} - h_{\text{vap}}$$

Também podemos utilizar a equação:

$$NPSH_{\text{Disp}} = \frac{p_1}{\rho g} + \frac{V_1^2}{2g} - h_{\text{vap}}$$

$$NPSH_{\text{Disp}} = \frac{47,77 \times 1000}{993,15 \times 9,81} + \frac{4,0^2}{2 \times 9,81} - 0,67 \quad NPSH_{\text{Disp}} = 4,9 + 0,815 - 0,67 = 5,05\text{m}$$

O fator de Thoma é determinado pela expressão:

$$NPSH_{\text{Req}} = \sigma H_{\text{man}}$$

Quando ocorre cavitação:  $NPSH_{\text{Req}} = NPSH_{\text{Disp}} = 5,05\text{m}$

$$\sigma = \frac{NPSH_{\text{Req}}}{H_{\text{man}}} = \frac{5,05}{43,3} = 0,117$$

[7] Uma bomba deve alimentar  $30\text{m}^3/\text{h}$  de água a  $25^\circ\text{C}$  ( $\rho = 997,10\text{kg}/\text{m}^3$  e  $p_{\text{vap}} = 3,17\text{kPa}$ ) para um reservatório aberto para a atmosfera ( $p_{\text{atm}} = 101,32\text{kPa}$ ), situado  $9,5\text{m}$  acima do eixo da bomba, a partir de um reservatório de aspiração, também aberto para a atmosfera e situado a  $2,0\text{m}$  abaixo do eixo da bomba. A tubulação de aspiração é de aço carbono com costura de diâmetro  $D=60\text{mm}$  e comprimento de  $10\text{m}$ . A tubulação de recalque também é de aço com diâmetro  $D=50\text{mm}$  e com comprimento de tubulação de  $16\text{m}$ . A perda de carga na tubulação de aspiração é igual a  $3,0\text{m}$  e a perda de carga no recalque igual a  $10,0\text{m}$ . Determinar o NPSH disponível e o NPSH requerido pela bomba considerando que sua rotação específica característica é igual a  $30\text{rpm}$ .

Dados:

Para a temperatura de  $25^\circ\text{C}$ :

$$Q = 30\text{m}^3 / \text{h}$$

$$h_r = 9,5\text{m}$$

$$h_a = 2,0\text{m}$$

$$D_a = 60\text{mm}$$

$$L_a = 10\text{m}$$

$$D_r = 50\text{mm}$$

$$L_r = 16\text{m}$$

$$h_{L_a} = 3,0\text{m}$$

$$h_{L_r} = 10\text{m}$$

$$n_q = 30\text{rpm}$$

$$\eta_G = 65\%$$

$$NPSH_{\text{disp}} = ?$$

$$NPSH_{\text{req}} = ?$$

$$\rho = 997,10\text{kg}/\text{m}^3$$

$$p_{\text{atm}} = 1\text{atm}$$

$$p_{\text{vap}} = 3,17\text{kPa}$$

$$H_{\text{atm}} = \frac{p_{\text{atm}}}{\rho g} = \frac{101,32 \times 1000}{997,10 \times 9,81} = 10,36\text{m}$$

$$h_{\text{vap}} = \frac{p_{\text{vap}}}{\rho g} = \frac{3,17 \times 1000}{997,10 \times 9,81} = 0,32\text{m}$$

$$H_{\text{man}} = h_r + h_a + h_{L_a} + h_{L_r} = 9,5 + 2 + 3,0 + 10 = 24,5\text{m}$$

$$NPSH_{\text{Req}} = \sigma H_{\text{man}}$$

$$\sigma = 0,0011(n_q)^{4/3} = 0,0011(30)^{4/3} = 0,103$$

$$NPSH_{\text{Req}} = 0,103 \times 24,5 = 2,52\text{m}$$

$$NPSH_{\text{Disp}} = H_{\text{atm}} - h_a - h_{L_a} - h_{\text{vap}}$$

$$NPSH_{\text{Disp}} = 10,36 - 2,0 - 3,0 - 0,32 = 5,04\text{m}$$

Como o  $NPSH_{\text{Disp}}$  é maior que o  $NPSH_{\text{Req}}$  não ocorrerá cavitação.

[8] Uma bomba projetada para trabalhar a 27l/s e 3000 rpm encontra-se trabalhando no seu ponto de projeto aspirando água a 15°C ( $\rho = 999,10\text{kg} / \text{m}^3$  e  $p_{vap} = 1,707\text{kPa}$ ) de uma reservatório a pressão atmosférica igual a 98,1kPa. O instrumento na admissão da bomba acusa uma pressão manométrica de -9,81kPa e o manômetro na descarga 29,43kPa. A bomba tem seu eixo situado a 0,7m acima do nível do líquido do reservatório de aspiração. Considere desprezível a energia cinética pela velocidade na entrada da bomba. Verifique se há bomba entra em cavitação.

Dados:

$$Q = 27\text{l} / \text{s}$$

$$n = 3000\text{rpm}$$

$$p_{1Man} = -9,81\text{kPa}$$

$$p_{2Man} = 29,43$$

$$h_a = 0,7\text{m}$$

$$NPSH_{Disp} > NPSH_{Req} \text{ ou } NPSH_{Disp} > NPSH_{Req} ?$$

Para a temperatura de 15°C:

$$\rho = 999,10\text{kg} / \text{m}^3$$

$$p_{vap} = 1,707\text{kPa}$$

$$p_{atm} = 98,1\text{kPa}$$

$$H_{atm} = \frac{p_{atm}}{\rho g} = \frac{98,1 \times 1000}{9,81 \times 999,1} = 10\text{m}$$

$$h_{vap} = \frac{p_{vap}}{\rho g} = \frac{(1,707) \times 1000}{9,81 \times 999,1} = 0,174\text{m}$$

$$H_{man} = \frac{p_{2Man} - p_{1Man}}{\rho g} = \frac{(29,43 + 9,81) \times 1000}{999,1 \times 9,81} = 4,0\text{m}$$

$$n_q = n \frac{\sqrt{Q}}{H^{3/4}} = \frac{3000 \sqrt{27/1000}}{(4,0)^{3/4}} = 174\text{rpm} \text{ (Bomba axial)} \quad \sigma = 0,0011(n_q)^{4/3} = 0,0011(174)^{4/3} = 1,07$$

$$NPSH_{Req} = \sigma H_{man} = 1,07 \times 4,0 = 4,28\text{m}$$

$$NPSH_{Disp} = \frac{p_1}{\rho g} + \frac{V_1^2}{2g} - h_{vap}$$

$$NPSH_{Disp} = \frac{(98,1 - 9,81) \times 1000}{999,1 \times 9,81} + 0 - 0,174 = 9,0 - 0,174 = 8,83\text{m}$$

Como  $NPSH_{Disp} > NPSH_{Req}$  não existe risco de cavitação.

$$NPSH_{Disp} = H_{atm} - h_a - h_{La} - h_{vap}$$

$$h_{La} = H_{atm} - h_a - NPSH_{Disp} - h_{vap}$$

$$h_{La} = 10 - 0,7 - 8,83 - 0,174 = 0,3\text{m}$$

$$h_a < H_{atm} - (h_{La} + h_{vap} + NPSH_{req})$$

$$h_a < 10 - (0,3 + 0,174 + 4,28)$$

$$h_{max} = 5,25\text{m}$$

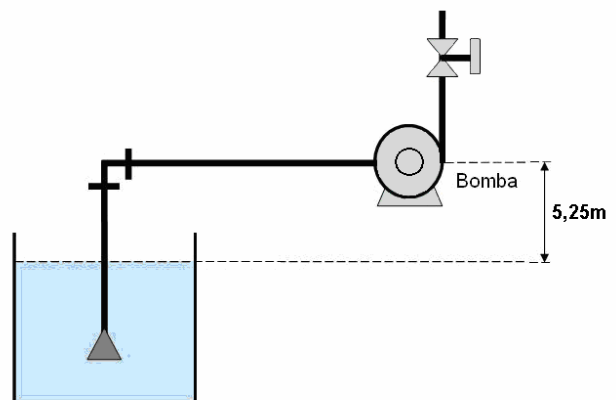

[9] Uma bomba com água com  $T=10^{\circ}\text{C}$  ( $\rho = 1000\text{kg}/\text{m}^3$  e  $p_{\text{vap}} = 1,227\text{kPa}$ ) com reservatórios abertos ( $p_{\text{atm}} = 98,1\text{kPa}$ ) e rotação de 3500 rpm. A leitura do manômetro é igual a 360kPa e a leitura do vacuômetro igual a -40 kPa. A velocidade na aspiração da bomba é igual a 4,0m/s e vazão de 8,0l/s. A altura estática de aspiração é igual a 1,0m e o torque no eixo da bomba é igual a 14Nm. Obs. Os manômetros encontram-se nivelados e em pontos onde a tubulação apresenta igual diâmetro. Determinar o NPSH disponível pelo sistema e NPSH requerido pela bomba, verificando se a bomba entra em cavitação. Calcule também o rendimento global da bomba e a perda de carga na tubulação de aspiração.

Dados:

Para a temperatura de  $10^{\circ}\text{C}$ :

$$n = 3500\text{rpm}$$

$$p_{\text{atm}} = 98,1\text{kPa}$$

$$p_{1\text{Man}} = p_{1\text{Vac}} = -40\text{kPa}$$

$$p_{2\text{Man}} = 360\text{kPa}$$

$$V_1 = 4,0\text{m/s}$$

$$Q = 8,0\text{l/s}$$

$$h_a = 1,0\text{m}$$

$$T = 14\text{Nm}$$

$$NPSH_{\text{disp}} \dots e \dots NPSH_{\text{req}} ?$$

$$\eta_g ?$$

$$h_{La} = ?$$

$$\rho = 1000\text{kg}/\text{m}^3$$

$$p_{\text{vap}} = 1,227\text{kPa}$$

$$H_{\text{atm}} = \frac{p_{\text{atm}}}{\rho g} = \frac{98,1 \times 1000}{1000 \times 9,81} = 10\text{m}$$

$$h_{\text{vap}} = \frac{p_{\text{vap}}}{\rho g} = \frac{(1,227) \times 1000}{1000 \times 9,81} = 0,125\text{m}$$

$$H_{\text{man}} = \frac{p_{2\text{Man}} - p_{1\text{Vac}}}{\rho g} = \frac{(360 + 40) \times 1000}{1000 \times 9,81} = 40,77\text{m}$$

$$n_q = n \frac{\sqrt{Q}}{H^{3/4}} = \frac{3500 \sqrt{8,0/1000}}{(40,77)^{3/4}} = 19,4\text{rpm} \quad \sigma = 0,0011(n_q)^{4/3} = 0,0011(19,4)^{4/3} = 0,0573$$

$$NPSH_{\text{Req}} = \sigma H_{\text{man}} = 0,0573 \times 40,77 = 2,34\text{m}$$

$$NPSH_{\text{Disp}} = \frac{p_1}{\rho g} + \frac{V_1^2}{2g} - h_{\text{vap}} = \frac{(98,1 - 40) \times 1000}{1000 \times 9,81} + \frac{4^2}{2 \times 9,81} - 0,174 = 5,92 + 0,82 - 0,125 = 6,62\text{m}$$

Como  $NPSH_{\text{Disp}} > NPSH_{\text{Req}}$  não existe risco de cavitação.

$$NPSH_{\text{Disp}} = H_{\text{atm}} - h_a - h_{La} - h_{\text{vap}}$$

$$h_{La} = H_{\text{atm}} - h_a - NPSH_{\text{Disp}} - h_{\text{vap}} = 10 - 1,0 - 6,62 - 0,125 = 2,26\text{m}$$

$$\omega = \frac{\pi n}{30} = \frac{\pi 3500}{30} = 366,52\text{rad/s}$$

$$\dot{W} = \frac{\rho g H_{\text{Man}} Q}{\eta_G} \quad \eta_G = \frac{\rho g H_{\text{Man}} Q}{\dot{W}} = \frac{\rho g H_{\text{Man}} Q}{\omega T} = \frac{1000 \times 9,81 \times 40,77 \times 0,008}{366,52 \times 14} = 62,3\%$$

[10] Uma bomba de 7 estágios trabalha nas condições de projeto com uma vazão de  $702 \text{ m}^3/\text{h}$  e altura manométrica igual a  $210\text{m}$  e rotação de  $1185 \text{ rpm}$ . Água a  $80^\circ\text{C}$  ( $\rho = 972\text{kg}/\text{m}^3$  e  $P_{\text{vap}} = 47,35\text{kPa}$ ) é aspirada num reservatório a pressão atmosférica e a nível do mar ( $P_{\text{atm}}=101,32\text{kPa}$ ). A velocidade na tubulação de aspiração igual a  $4,0\text{m}/\text{s}$  sendo a perda de carga na tubulação igual a  $1,35\text{m}$ . Determinar a altura de aspiração limite para que não ocorra cavitação. Trata-se de um sistema normal ou com bomba afogada?

$$n^\circ \text{estágios} = 7$$

$$n = 1185 \text{ rpm}$$

$$H_{\text{Man}} = 210 \text{ m}$$

$$V_1 = 4,0 \text{ m/s}$$

$$Q = 702 \text{ m}^3 / \text{h}$$

$$h_{\text{La}} = 1,35 \text{ m}$$

$$h_{\text{aMax}} ?$$

$$n_q = n \frac{\sqrt{Q}}{H^{3/4}} = \frac{1185 \sqrt{702/3600}}{(210/7)^{3/4}} = 40,82 \text{ rpm}$$

$$\sigma = 0,0011(n_q)^{4/3} = 0,0011(40,82)^{4/3} = 0,155$$

$$NPSH_{\text{Req}} = \sigma H_{\text{man}} = 0,155 \times \frac{210}{7} = 4,65 \text{ m}$$

$$h_a < H_{\text{atm}} - (h_{\text{La}} + h_{\text{vap}} + NPSH_{\text{req}})$$

$$h_a < 10,63 - (1,35 + 4,97 + 4,65) = -0,34 \text{ m}$$

Conclui-se: Bomba afogada.

Para que a bomba não entre em cavitação escolhemos  $h_a = -0,8\text{m}$ .

$$NPSH_{\text{Disp}} = H_{\text{atm}} - h_a - h_{\text{La}} - h_{\text{vap}}$$

$$NPSH_{\text{Disp}} = 10,63 - (-0,8) - 1,35 - 4,97 = 5,11$$

$$NPSH_{\text{Disp}} = \frac{p_1}{\rho g} + \frac{V_1^2}{2g} - h_{\text{vap}}$$

$$p_{1\text{Abs}} = \rho g \left( NPSH_{\text{Disp}} - \frac{V_1^2}{2g} + h_{\text{vap}} \right) = 972 \times 9,81 \left( 5,11 - \frac{4^2}{2 \times 9,81} + 4,97 \right) = 88,34 \text{ kPa}$$

Para a temperatura de  $80^\circ\text{C}$ :

$$\rho = 972 \text{ kg/m}^3$$

$$p_{\text{vap}} = 47,35 \text{ kPa}$$

$$H_{\text{atm}} = \frac{p_{\text{atm}}}{\rho g} = \frac{101,32 \times 1000}{972 \times 9,81} = 10,63 \text{ m}$$

$$h_{\text{vap}} = \frac{p_{\text{vap}}}{\rho g} = \frac{(47,35) \times 1000}{972 \times 9,81} = 4,97 \text{ m}$$

