

13.1. INTRODUÇÃO

Neste capítulo estudaremos como projetar vigas e eixos à luz das teorias de falha estudadas. Para estes tipos de elementos, pode-se assumir o estado plano de tensão ao longo de toda a sua extensão. Limitaremos o estudo ao projeto de peças de material elástico linear e isotrópico. No projeto tem-se em vista comumente a resistência da peça aos esforços

13.2. PROJETO DE VIGA PRISMÁTICA

No projeto de uma viga consideraremos apenas os efeitos da força cortante e do momento fletor. Os efeitos de força normal e do momento torção serão desprezados, pois, na prática, eles são muito pequenos se comparados aos demais.

A primeira providência no projeto de uma viga é determinar o diagrama de forças cortantes e momentos fletores e identificar o valor máximo absoluto de ambos esforços na viga.

Na seção mais criticamente solicitada à flexão, o ponto crítico é aquele mais afastado da linha neutra e nele ocorre o estado uniaxial de tensão.

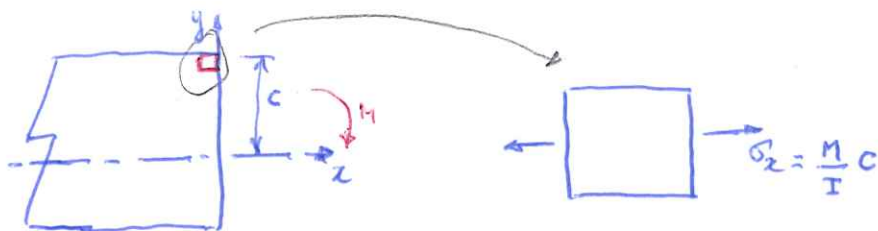

A razão entre o momento de inércia e o parâmetro  $c$  da viga denomina-se módulo de resistência da viga:

$$S = \frac{I}{c}$$

Logo, no ponto mais criticamente solicitado à flexão tem-se para a única tensão principal não nula:

$$\sigma_1 = \frac{M}{S}$$

Aplicando tanto o critério de Tresca como o de von Mises, chega-se ao mesmo limite da falha, isto é,

$$\sigma_1 = \sigma_c$$

pois se trata do estado uniaxial de tensão. Assumindo uma margem de segurança por meio do coeficiente de segurança ou da tensão admissível:

$$\sigma_{adm} = \frac{\sigma_c}{\lambda}$$

onde  $\gamma$  é o coeficiente de segurança, chega-se à condição de projeto quanto à flexão: 13.2

$$\sigma_1 = \frac{M}{S} = \sigma_{adm}$$

$$\text{ou } S = \frac{M}{\sigma_{adm}}$$

ou seja, obtém-se o módulo de resistência que deve ter a viga. O projetista deve, então, selecionar uma viga do catálogo de um fornecedor ou, no caso em que a viga seja montada a partir de outras peças, definir a forma e as dimensões da seção transversal da viga, de forma a atender o módulo de resistência calculado.

Uma vez definida a seção da viga, verifica-se o ponto mais criticamente solicitado quanto à força cortante, que ocorre <sup>usualmente</sup> sobre a linha neutra. Nesse ponto, o estado de tensão é o de cisalhamento puro, em que as tensões principais são  $\sigma_1$  e  $\sigma_2 = -\sigma_1 = \frac{VQ}{It}$ .

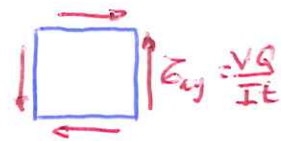
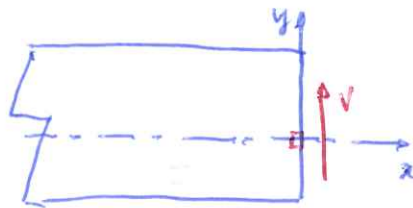

Pelo critério de Tresca tem-se:

$$\bar{\sigma}_{m\acute{a}x} = (\bar{\sigma}_{xy})_{m\acute{a}x} = \frac{\sigma_c}{2}$$

e pelo critério de von Mises:

$$\sigma_1^2 - \sigma_1 \sigma_2 + \sigma_2^2 = 3(\bar{\sigma}_{xy})_{m\acute{a}x}^2 = \sigma_c^2$$

$$\text{ou } (\bar{\sigma}_{xy})_{m\acute{a}x} = \frac{\sqrt{3}}{3} \sigma_c$$

A favor da segurança, fica-se com o critério de Tresca. Verifica-se, então, se  $(\bar{\sigma}_{xy})_{m\acute{a}x}$  é menor que  $\bar{\sigma}_{adm}$ . Se verificado, o projeto está terminado. Do contrário, deve-se escolher outra seção que atenda o módulo de resistência e que a  $(\bar{\sigma}_{xy})_{m\acute{a}x}$  não exceda  $\bar{\sigma}_{adm}$ .

### Resumindo

1. Determine as seções de  $M_{m\acute{a}x}$  e  $V_{m\acute{a}x}$ .
2. Determine o módulo de resistência requerido:  $S = \frac{M_{m\acute{a}x}}{\sigma_{adm}}$  e defina o perfil que satisfaz este valor.

3. Verifique se a máxima tensão de cisalhamento na seção onde ocorre

$$V_{max}: \sigma_{adm} \geq \frac{V_{max} Q}{I t}$$

- seção retangular verifique:  $\sigma_{adm} \geq 1,5 \frac{V_{max}}{A}$

- seção de aba larga:  $\sigma_{adm} \geq \frac{V_{max}}{A_{alma}}$

4. Se 3 não se verifica, defina outro perfil que satisfaça o módulo de resistência requerido e repita os itens 3 e 4 até a condição em 3 ser satisfeita.

Exemplo 13.1: Projete uma viga em aço para suportar os esforços e ações indicados. A tensão de flexão admissível da viga é 170 MPa e a tensão de cisalhamento admissível é 100 MPa. Selecione um perfil W adequado do apêndice do livro.

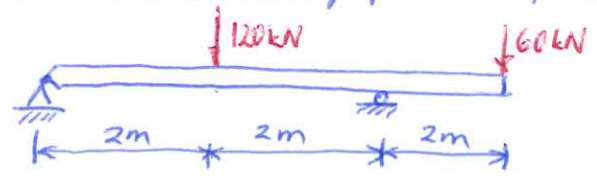

Solução: Diagramas de V e M

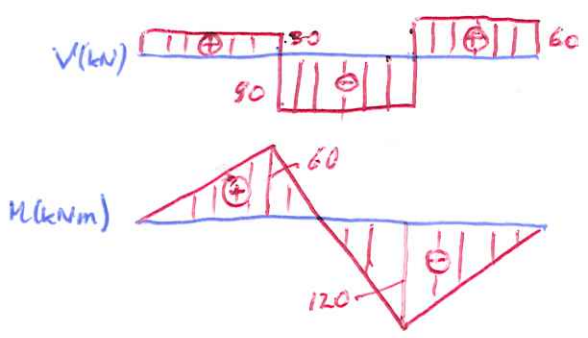

Das diagramas:

$$V_{max} = 90 \text{ kN}$$
$$M_{max} = 120 \text{ kNm}$$

Módulo de resistência requerido:

$$S = \frac{M_{max}}{\sigma_{adm}} = \frac{120 \cdot 10^3}{170 \cdot 10^6} = 7,06 \cdot 10^{-4} \text{ m}^3 \text{ ou } 706 \cdot 10^3 \text{ mm}^3$$

Da tabela do apêndice do livro, as seguintes vigas são adequadas:

W 460 x 60	S = 1120 · 10 <sup>3</sup> mm <sup>3</sup>
W 410 x 67	S = 1200 · 10 <sup>3</sup> mm <sup>3</sup>
W 360 x 64	S = 1030 · 10 <sup>3</sup> mm <sup>3</sup>
W 310 x 74	S = 1060 · 10 <sup>3</sup> mm <sup>3</sup>
W 250 x 80	S = 984 · 10 <sup>3</sup> mm <sup>3</sup>
W 200 x 100	S = 987 · 10 <sup>3</sup> mm <sup>3</sup>
↑      ↑	
altura      desnidade	
linear	

Denas, a de menor dimensão linear é a W460x60, que será por isso esco. 13.4

linda.

Observe que o peso da viga escolhida ( $60,35 \text{ kg/m} \cdot 10 \text{ m/s}^2 \cdot 6 \text{ m} = 3,6 \text{ kN}$ ) representa um acréscimo muito pequeno em  $V_{\text{máx}}$  e  $M_{\text{máx}}$

Verificação da tensão de cisalhamento máxima:

$$\bar{\sigma}_{\text{médio}} = \frac{V_{\text{máx}}}{A_{\text{alma}}} = \frac{90 \cdot 10^3}{0,455 \cdot 0,007} = 25 \text{ MPa} < 100 \text{ MPa}$$

Logo, o perfil W460x60 atende  $\bar{\sigma}_{\text{adm}}$ .

Portanto, o perfil escolhido é o W460x60.

### 13.3 PROJETO DE EIXOS

Eixos são elementos cilíndricos, em geral maciços, suportados por mancais e os quais suportam engrenagens ou polias. Em razão disso, as forças atuantes transversalmente sobre o eixo e os momentos fletores não ocorrem na mesma direção ao longo dele, conforme ilustra a figura abaixo, além do mais, os eixos estão sujeitos a momentos torçores.

O material do qual os eixos são constituídos é, em geral, dútil. Portanto, deve-se empregar uma teoria de falha para este tipo de material no projeto de um eixo. Slides 11.18 - 11.23 Cap 11\_b

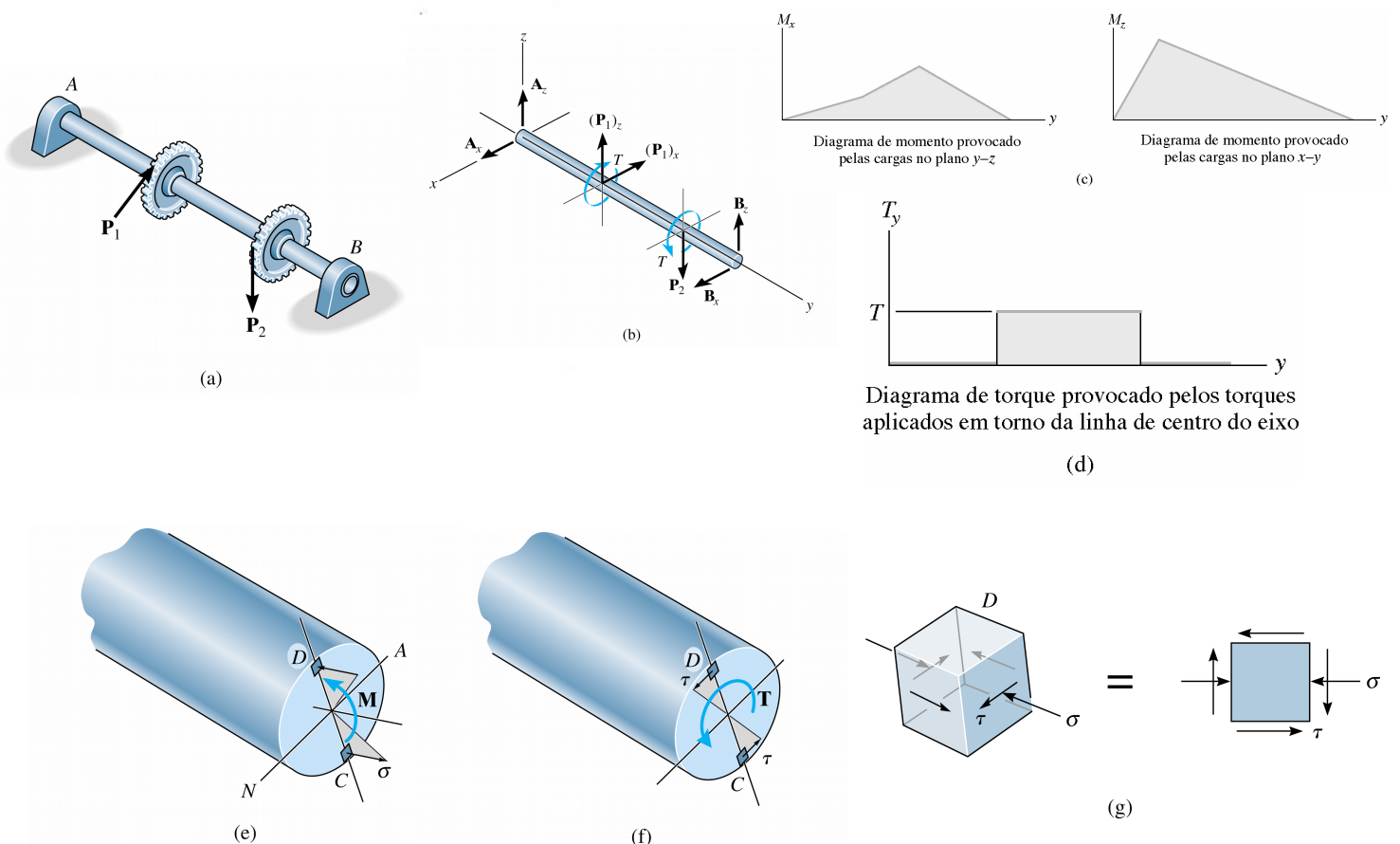

Os esforços considerados mais críticos no eixo são os momentos fletores e torques. O efeito da força constante habitualmente é desprezível. Devido disto que os pontos críticos numa seção qualquer são D e C (figura acima, itens (e) e (f)). Nesse ponto o estado plano de tensões é o indicado na figura acima, item (g), onde a tensão de flexão é:

$$\sigma = \frac{M}{I} c$$

e a tensão de cisalhamento devido à torção é:

$$\tau = \frac{T}{I_0} c$$

Para este estado de tensões, tendo em vista o critério de Fusca, a tensão de cisalhamento máxima é:

$$\sigma_{max} = \sqrt{\left(\frac{\sigma - 0}{2}\right)^2 + \tau^2} = \sqrt{\left(\frac{M c}{2 I}\right)^2 + \left(\frac{T}{I_0} c\right)^2}$$

ou ainda, tendo em conta I e I<sub>0</sub>:

$$\sigma_{max} = \frac{2}{\pi c^3} \sqrt{M^2 + T^2}$$

Portanto, para efeito de projeto e segundo a teoria da máxima tensão de cisalhamento, requer-se que a tensão máxima absoluta no eixo seja igual à tensão de cisalhamento admissível do material, ou seja:

$$\sigma_{max} = \frac{2}{\pi c^3} \sqrt{M^2 + T^2} = \tau_{adm}$$

ou

$$c = \sqrt[3]{\frac{2}{\pi \tau_{adm}} \sqrt{M^2 + T^2}}$$

Para efetivamente obter o raio c projetado para o eixo, é necessário identificar em que seção o termo  $\sqrt{M^2 + T^2}$  é máximo e substituí-lo na expressão acima.

Exemplo 13.2 O eixo abaixo é suportado por dois mancais, em A e B. Devido à transmissão de potência do eixo e para o eixo, as conchas das polias estão sujeitas às forças de tração mostradas em C e D. Dimensione o eixo para uma tensão de cisalhamento admissível de 50 MPa.

Fig. 11.12. (a) e (b)

Soluções: Precisamos dos diagramas de momento fletor e de momento torçor. Como o momento fletor não tem uma direção única ao longo do eixo, faremos dois diagramas, um para flexão no plano  $yz$  ( $M_x$ ) e outro para flexão no plano  $xy$  ( $M_y$ ).

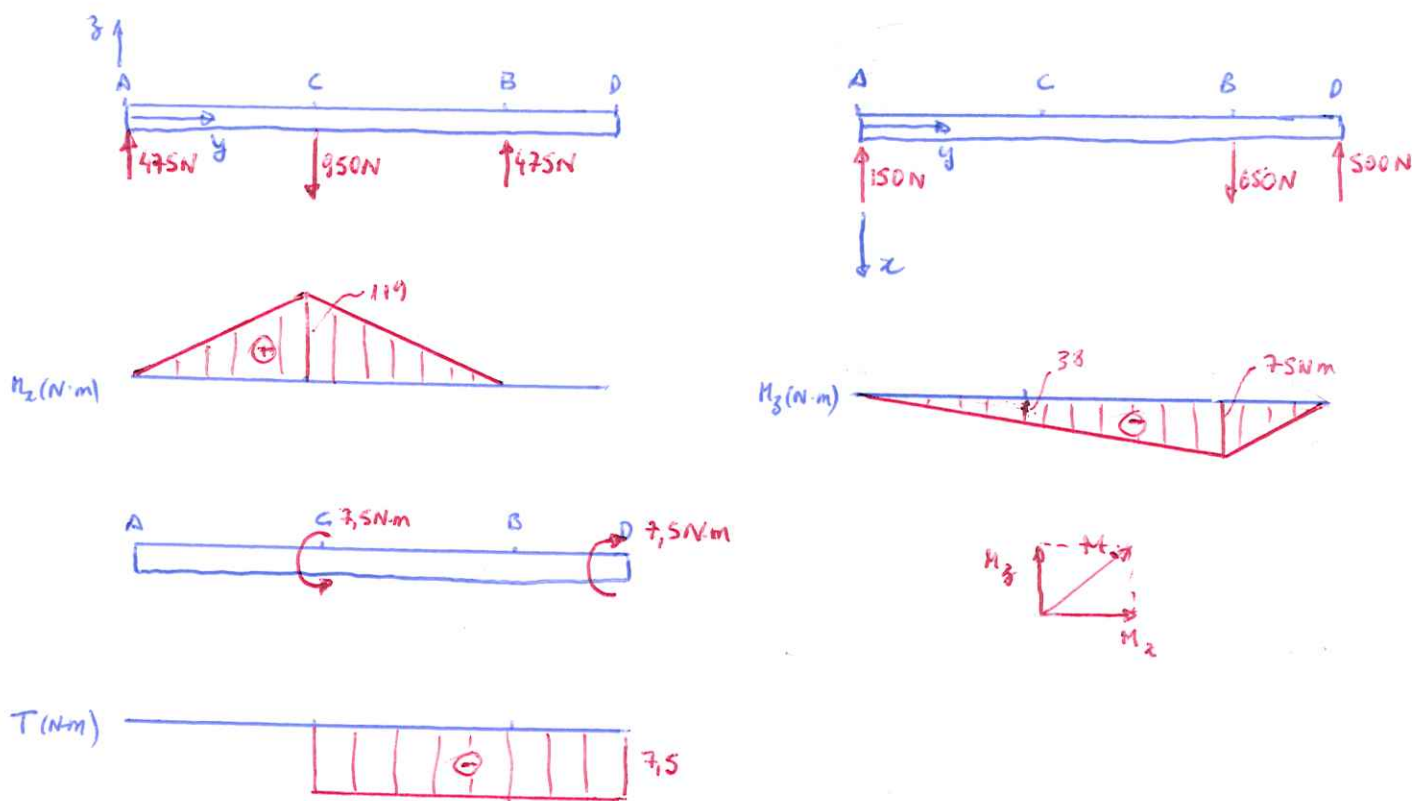

Por inspeção, a seção crítica, ou onde  $\sqrt{M^2 + T^2}$  é máximo, ocorre em C:

$$\left( \sqrt{M^2 + T^2} \right)_C = \sqrt{\underbrace{119^2}_{M_x} + \underbrace{38^2}_{M_y} + \underbrace{7,5^2}_{T}} = 125 \text{ N}\cdot\text{m}$$

Levando este resultado na expressão do raio  $c$ :

$$c = \sqrt[3]{\frac{2 \cdot 125}{\pi \cdot 50 \cdot 10^6}} = 1,2 \cdot 10^{-2} \text{ m} \text{ ou } 12 \text{ mm}$$

EXERCÍCIOS PROPOSTOS: 11.4, 11.8, 11.10, 11.14, 11.16, 11.17, 11.19, 11.21, 11.24, 11.39, 11.40, 11.42, 11.45, 11.47.